



معاونت فنی و مهندسی

راهنمای تعمیرات

خودرو

پژو i207

کدمدرک: ۱۰۶۸۴
کلیدمدرک: ۱۲۵۸۲
بهار ۱۳۸۹

الزامات ایمنی سیستم کیسه هوا (پایرو تکنیک)

(۱) عمومی

هرگز:

- سر باتری را در حالت سوئیچ باز جدا نکنید.

- ECU را در حالت سوئیچ باز جدا نکنید.

قبل از آنکه یک کانکتور را مجدداً به پایه اش وصل کنید. حتماً موارد ذیل را کنترل نمایید.

- وضعیت کنتاکتهایش را از نظر خوردگی - خرابی و ... چک کنید.

- مکانیزم قفل کانکتور سالم باشد.

- ذرات فلز و سایر آلودگی ها وارد کانکتور نشده باشد.

در حین کنترل‌های الکتریکی:

- باتری باید بطور کامل شارژ شده باشد.

- هرگز از منبع ولتاژی با ولتاژ بالاتر از 16V استفاده نکنید.

- هرگز از لامپ تست استفاده نکنید.

- هرگز جرقه ایجاد نکنید. (باعث تولید جرقه نشوید).

قبل از آنکه هر گونه تعمیرات و یا ضربه فیزیکی بر این مجموعه ضروری است مراحل غیر فعال سازی را روی آن به شرح زیر

انجام نمایید.

- مکانیکی

- Sheet

قبل از آنکه مجموعه کیسه هوا را برای باز یافت ارسال کنید حتماً از عمل کردن چاشنی اش اطمینان حاصل نمایید.

چنانچه موفق به انهدام آن نشود (چاشنی اش عمل نکرد). قبل از انجام هر کاری چند دقیقه صبر کرده سپس مجموعه را به

بخش برگشتی های وارانتهی اجزاء غیر فعال نشده ارسال نمایید.

۲) اجزاء سیستم

هشدار: قبل از انجام هرگونه تغییراتی روی پنل جلو ستون فرمان - نشیمن صندلیهای جلو - ایربگ وسط و کمربند های ایمنی و برای هر نوع جوشکاری یا ضربه به پانل وسط حتما مراحل غیر فعال سازی ECU کیسه هوا و کمربند ایمنی را انجام دهید .

هشدار: همواره کانکتور مجموعه اجزاء پیش کشنده کمربند ایمنی را قبل از استفاده از ابزارهای تست قطعات الکتریکی نظیر اهم متر جدا کنید .

هشدار: در صورت استفاده از ابزار های تست برقی ممکن است برخی از اجزا پیروتکنیک (کیسه هوا) فعال شوند .

۳) تعمیرات دسته سیم الکتریکی

هشدار: پس از هر بار با فعال شدن ECU کیسه هوا و سیستم پیش کشنده ایمنی کلیه سیم های الکتریکی و کانکتورهای مربوط را در نظر سالم بودن باز دید کنید .

هشدار: تعمیرات دسته سیم باید با دستکش مقاوم در برابر حرارت بالا و ماسک محافظ بدن صورت پذیرد.

۴) احتیاط های ضروری پیش از شروع به کار : کیسه هوا

۴-۱) جداسازی

هشدار: هر وقت خواستید کیسه هوا را جدا کنید ابتدا کانکتور مربوطه را جدا کنید .

در صورت مشاهده کیسه هوا فعال یا غیر فعال توسط صفحه نمایش :

- مطابق روش غیر فعال نمودن کیسه هوا و پیش کشنده عمل نمایید.
- کیسه هوا را جدا کنید .
- کیسه هوا را در حالیکه کانکتورش محافظت شده است و کیسه اش روبه بالا قرار گرفته در انبار قرار دهید .

در صورت فعال شدن کیسه هوا :

- دستهای خود را بشوئید.
- در صورتی که حتی کمتر تماسی با چشم شما بوجود آمده بلافاصله چشمهای خود را با آب بشوئید .

۲-۴- بستن

هشدار : در زمان نصب کیسه هوا ، ابتدا کانکتور منفی آن را نصب کنید.

مطمئن شوید محوطه اطراف مدول کیسه هوای تعویض شده ، خالی است .

زمانی که کانکتور کیسه هوا را وصل می کنید مراقب باشید سرتان در محدوده هوای که پس از انفجار با کیسه هوا اشغال می شود قرار نگیرد .

فقط از قطعات توصیه شده توسط سازنده خودرو استفاده نمائید .

با مراجعه به مستند مربوطه کیسه هوا و پیش کشنده ایمنی کمر بند ها را فعال سازید .

کیسه هوا را روبه بالا نگهداری کنید .(کا نکتورش محافظ داشته باشد) .

بعد از جدا کردن از روی خودرو کیسه هوا را در قفسه در بسته نگهداری کنید .

از اهم متر یا سایر وسیله های تست برقی بر روی اجزاء این سیستم استفاده نکنید زیرا احتمال فعال شدن چاشتی وجود دارد .

در معرض دمای بالای 100°C یا شعله مستقیم قرار نگیرد .

ضربه فیزیکی مستقیم به آن وارد نشود .

سنت کانکتور آنرا هرگز جدا نکنید .

در معرض شعله قرار نگیرد .

هرگز آنرا در محل نگهداری اشیاء بی مصرف و زائد قرار ندهید مگر آنکه قبلا روی خودرو فعال شده باشد .

هرگز از دسته سیم های متفرقه برای اتصال به اجزاء سیستم پیروتکنیک (کیسه هوا) استفاده نکنید .

کیسه هوا را در حالیکه کیسه اش رو به بالا قرار دارد حمل نمایید .

بازوهای خود را در دو طرف کیسه هوا نگیرید (کیسه هوا را در بغل نگیرید) .

کیسه هوا را در حالیکه دور از بدنتان است حمل کنید کیسه اش رو به بیرون باشد .

هرگز اجازه ندهید افراد آموزش ندیده و بی صلاحیت در انتقال کیسه هوا کمک کنند .

۵) احتیاطهای اولیه برای کار روی سیستم پیش کشنده کمربند ایمنی

افراد آموزش دیده ای که روی این سیستم کار می کنند می بایست قوانین ایمنی به شرح ذیل را رعایت نمایند .

پیش کشنده ایمنی فعال می گردند :

▪ اگر آن در معرض جریان مستقیم قرار گیرد (از طریق اهم متر)

▪ اگر آن در معرض دمای بالای 100°C قرار گیرد .

۶) اقدامات ایمنی روی خودرو

۶-۱) جداسازی

کیسه هوای مرکزی و پیش کشنده کمربند را حتما مطابق با روش ذکر شده در مستندات غیر فعال سازید .

کیسه هوا را یا از کانکتورهای رابط و یا از چاشنی جدا کنید (بسته به نوع خودرو ، زیرا در بعضی خودروها کیسه هوا مستقیم

به چاشنی و یا کانکتور رابط وصل می شوند .

۶-۱) نصب مجدد

مطابق دستورالعمل مربوطه سیستم کیسه هوا و پیش کشنده کمربند ایمنی را فعال سازید .

در زمان سوئیچ باز :

▪ چنانچه پیش کشنده کمربند ایمنی زیر نشیمن صندلی باشد، پریز کمربند را دستکاری نکنید.

▪ چنانچه پیش کشنده کمربند ایمنی در ستون وسط خودرو قرار گرفته باشد به کمربند ایمنی دست نزنید .

در هنگام جوشکاری سر باتری را جدا کنید .

هرگز بطور ناگهانی حین عملیات جریان برق را وصل نکنید .

۷) اقدامات ایمنی روی قرقره پیش کشنده کمربند ایمنی

توجه: در این خصوص حتما قوانین خاص کشور جهت حمل و نقل وضعیت قرار گیری نحوه نصب پیش کشنده ایمنی را رعایت

نمایند .

مجموعه کیسه هوا را بعد از جدا کردن از روی خودرو در قفسه درب بسته نگهداری کنید .

هرگز مجموعه فوق را در معرض دمای بالای 100°C یا شعله مستقیم قرار ندهید .

هرگز آنرا از طریق قلاب یا کابلس نکشید .

هرگز تلاش نکنید چاشنی کیسه هوا را با استفاده از اهره یا ابزار های مشابه باز کنید .

هرگز کیسه هوایی را که روی خودرو عمل نکرده است را در سطل زباله قرار ندهید.

هرگز دسته سیمهای مربوطه را دستکاری و تعمیر ننمائید.

۸) در تعمیرات : سیستم مرکزی کیسه هوا و پیش کشنده کمربند ایمنی

اطراف کیسه هوا و سیستم پیش کشنده کمربند ایمنی باید عاری از قطعات و ابزار و ذرات اضافی و آشغال باشد .

کانکتور ECU کیسه هوا را در حالت سوئیچ بسته وصل کنید .

سر باتری منفی را وصل کنید .

در سمت راننده در حالتیکه در راننده باز و سوئیچ نیز باز می باشد قطعات و ابزارها را از منطقه‌ای که ممکن است کیسه هوای راننده

فعال شود ، دور نمایید.

با بررسی چراغ عیب سیستم ایربگ در پشت آمپر مطمئن شوید سیستم بدرستی کار می کند .

توجه: بعد از آنکه سر باتری را جدا کردید برخی از قطعات الکترونیکی نظیر (سیستم جرقه - شیشه بالابر برقی - آنتی

پینچ)سیستم حفاظت شیشه بالابر در مقابل مانع و.....)نیاز به تعریف مجدد و شناسائی دارند . عملیات مربوط به شناسائی مجدد آنها

ECU را انجام دهید .

غیر فعال / فعال کردن کیسه هوا (ایر بگ) و سیستم کمربند ایمنی

۱) غیر فعال کردن

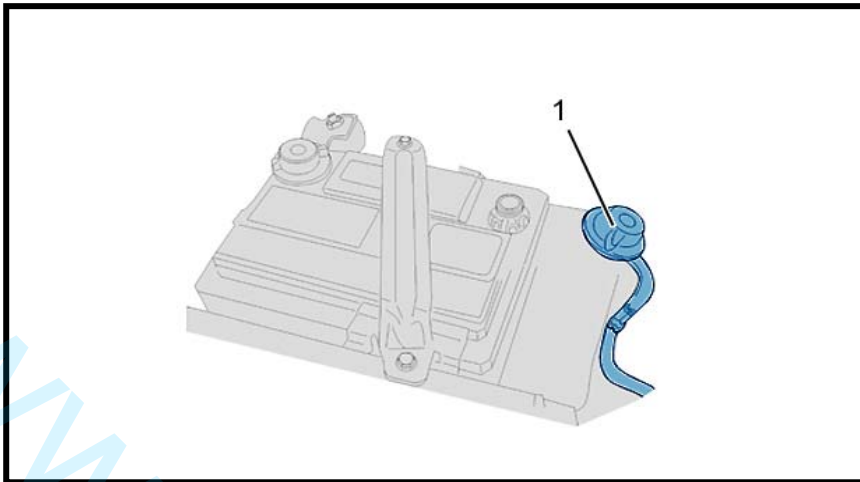

اتصال کابل باتری (منفی) (۱) را جدا کنید .

به منظور جلوگیری از هر گونه اتصال سر باتری (منفی) با اتصال سر باتری آنرا محافظت نمایید .

هشدار : قبل از هر اقدامی به منظور تخلیه برق ذخیره شده در ECU ایربگ ۵ دقیقه صبر کنید .

هشدار : ابتدا کانکتور ECU ایربگ را جدا کرده و سپس قطعه ECU را از محل نصب جدا کنید .

۲) فعال کردن

توجه : سطح ایربگ و پیروتکنیک کمربند های ایمنی بایستی از هر جسم و سطح تماس و افراد دور نگه داشته شود .

در حالت سوئیچ بسته کانکتور ECU ایربگ را متصل کنید .

اتصال سر منفی باتری را وصل کنید .

در سمت راننده وقتیکه درب راننده و سوئیچ باز است ، قطعات و ابزارها را از منطقه ای که ممکن است کیسه هوای راننده

فعال شود ، دور نمایید .

سیستم عملکرد کیسه ایمنی هوا (ایر بگ) را عیب یابی نمایید .

نکته: بعد از جدا کردن سر باتری تجهیزات الکترونیکی (پاشش سوخت - سیستم توقف بالا رفتن حرکت شیشه در هنگام

بستن آن و) دوباره باید فعال شوند . برای انجام آن باید به مستندات مربوطه مراجعه کنید .