



معاونت فنی و مهندسی

راهنمای تعمیرات

خودرو

پژو i207

کدمدرک: ۱۰۶۸۴
کلیدمدرک: ۱۲۵۸۲
بهار ۱۳۸۹

باز و بست قفل درب موتور

توجه: به نکات مربوط به ایمنی و تمیزی کار مراجعه نمایید.

۱- باز کردن

۱-۱- قفل کن درب موتور

اهرم باز کردن درب موتور را بکشید.

درب موتور را باز نمایید.

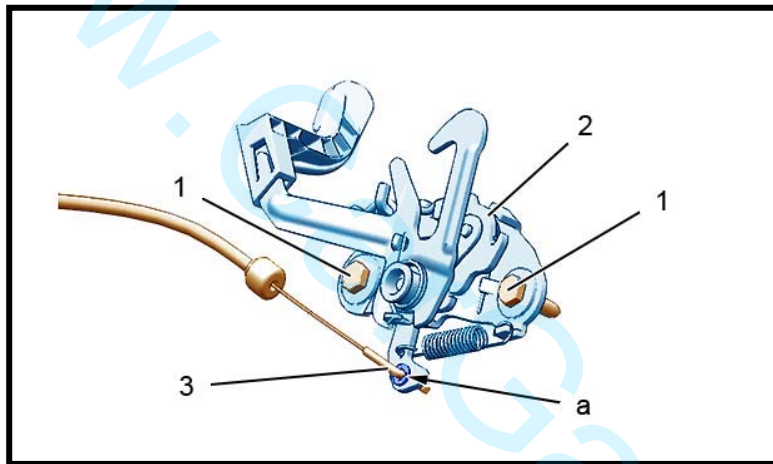

پیچهای (۱) را باز نمایید.

قفل درب موتور (۲) را جدا نمایید.

خار کابل درب موتور (۳) را از نقطه "a" جدا نمایید.

قفل درب موتور (۲) را باز نمایید.

۱-۲- کابل درب موتور

توجه: ابتدا اهرم باز کردن درب موتور را باز نمایید تا کابل را از روی آن جدا نمایید.

سر باتری را جدا نمایید (به نکات مربوطه مراجعه نمایید)

BSI و نگهدارنده BSI را جدا نمایید.

خار کابل درب موتور را از پایه‌اش جدا نمایید.

توجه: به صورت چشمی مسیر کابل را مشخص نمایید.

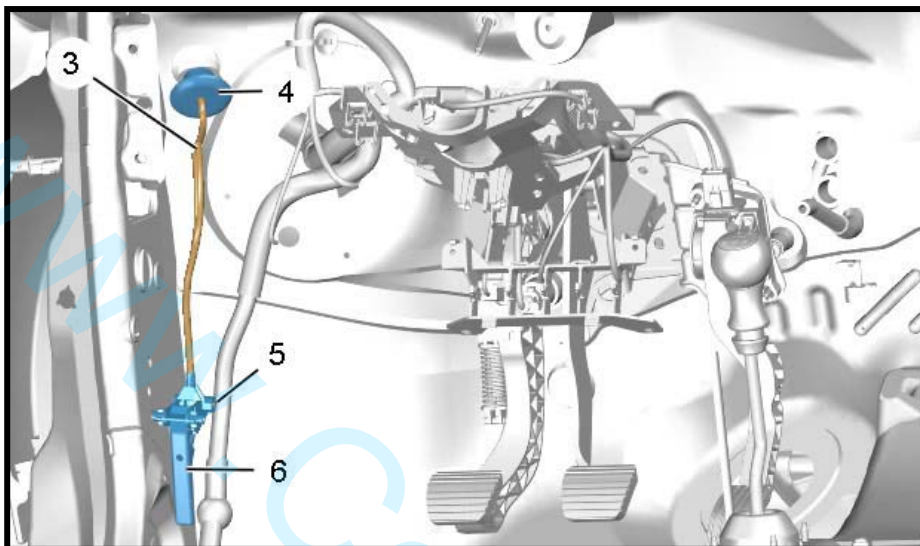

پیچ (۵) را باز نمایید و اهرم باز و بست درب موتور (۶) را جدا نمایید.

توجه: به صورت چشمی مسیر کابل را مشاهده نمایید.

کابل درب موتور (۳) را جدا نمایید.

درپوش لاستیکی (۴) را به سمت داخل بکشید.

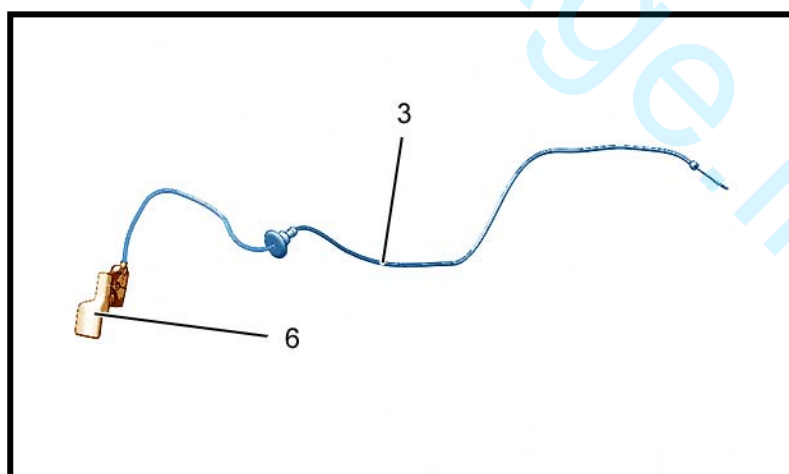

کابل درب موتور را از سمت اتاق سرنشین بکشید.

(قبل از انجام کشیدن از ابزار لوله هدایت سیم استفاده نمایید طبق باز و بست کابل درب موتور)

توجه: به صورت چشمی مسیر کابل را مشخص نمایید.

کابل درب موتور (۳) و مجموعه اهرم بازکن درب موتور (۶) را جدا نمایید.

۲- بستن

۲-۱- کابل درب موتور

توجه: کابل درب موتور (۳) را از داخل خودرو جا بزنید.

به مسیر عبور مابیل توجه نمایید.

مراحل بستن عکس مراحل باز کردن می‌باشد.

گشتاور سفت کردن پیچ (۵)، 0.6 daNm می‌باشد.

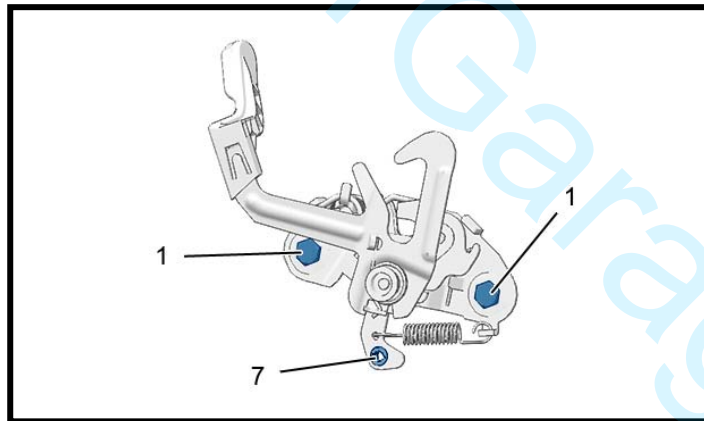

۲-۲- قفل درب موتور

بررسی نمایید که درپوش لاستیکی (۷) موجود باشد.

مراحل بستن عکس مراحل باز کردن می‌باشد.

و پیچ‌های (۱) را ببندید و آنها را سفت نمایید (به اندازه $1/4$ دور)

درب موتور را ببندید.

۲-۳- تنظیم کردن

میزان لقی را تنظیم نمایید.

درب موتور را باز نمایید.

پیچهای (۱) را با گشتاور $1 \pm 0.1 \text{ daNm}$ سفت نمایید.

۳- اقدامات تکمیلی

نگهدارنده BSI و BSI را نصب نمایید.

سر باتری را وصل نمایید.

عملکرد تمامی تجهیزات را بررسی نمایید.

www.CarGarage.ir