

میل گاردان

- III-۲ اطلاعات بازرسی و تعمیر میل گاردان
- III-۲ اطلاعات پیاده کردن و نصب میل گاردان

www.CarGarage.ir

اطلاعات بازرسی و تعمیر میل گاردان

مشخصات	عنوان
	مقدار تلرانس مجاز لنگ زدن میل گاردان mm
۰.۶	جلو
۰.۶	عقب

اطلاعات پیاده کردن و نصب میل گاردان

پیاده کردن میل گاردان (۲ * ۴)

(۱) پیچ‌های ② چهار شاخه میل گاردان را باز کرده و میل گاردان ① را از فلنچ دیفرانسیل ③ جدا کنید.

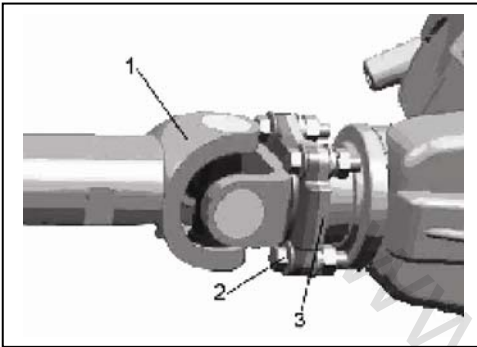

(۲) پیچ‌های ① پایه نگهدارنده میل گاردان را باز کرده و میل گاردان ② را از شاسی جدا کنید.

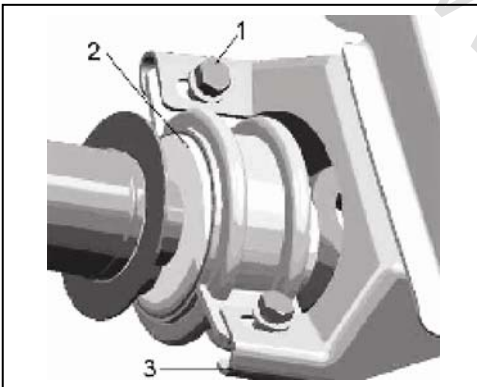

(۳) در انتها سر جلو میل گاردان را از جعبه دنده خارج کرده و برای جلوگیری از ورود آلودگی به داخل جعبه دنده محل اتصال گاردان با جعبه دنده را با استفاده از کورکن مسدود کنید.

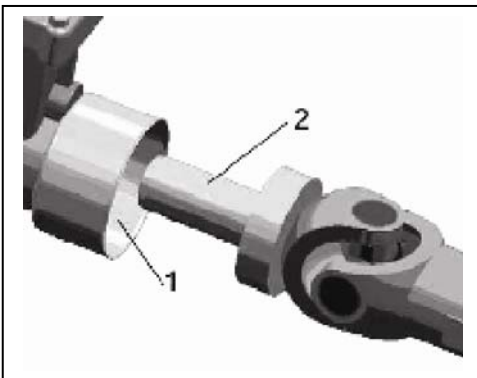

پیاده کردن میل گاردان (۴*۴)
مجموعه میل گاردان جلو

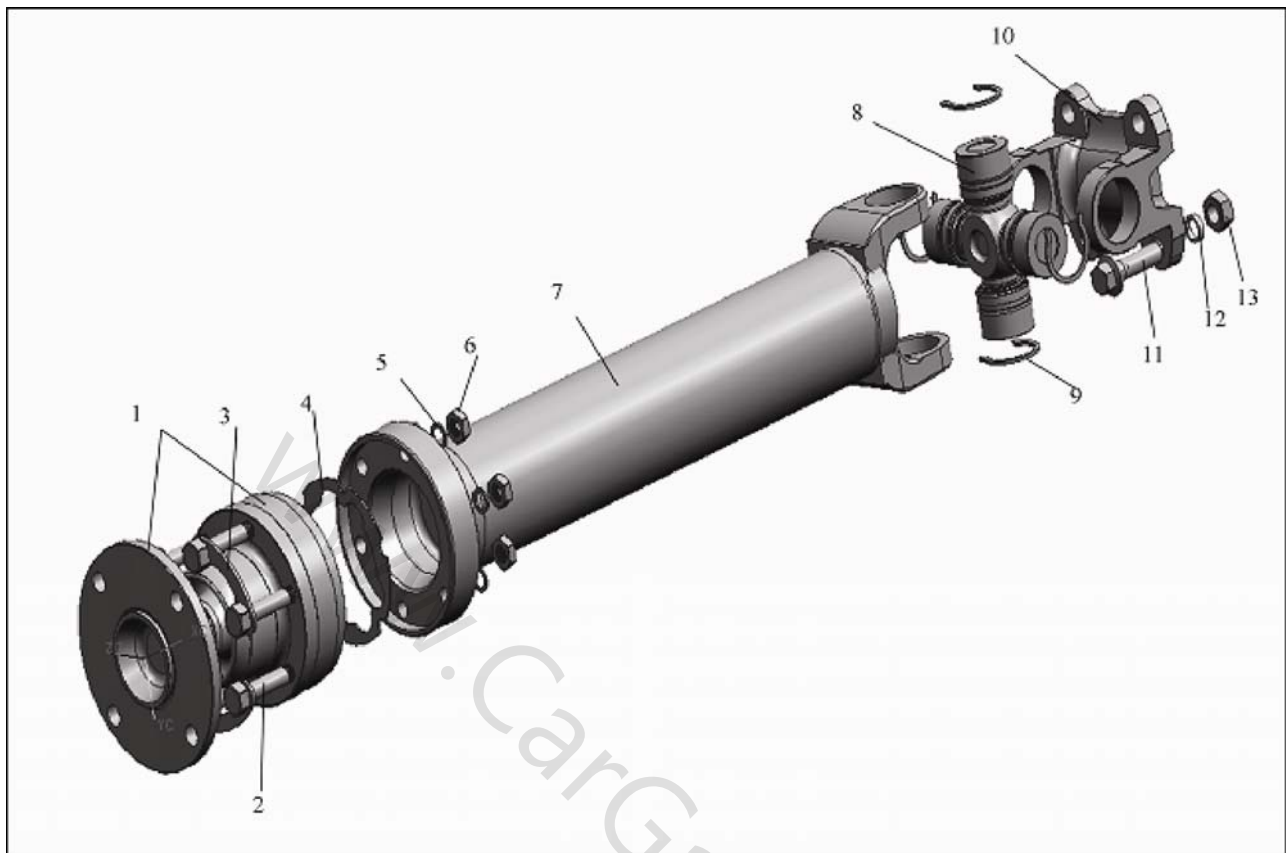

لیست قطعات

۱. مجموعه فلانچ L
۲. پیچ
۳. واشر
۴. واشر گردگیر
۵. واشر
۶. مهره
۷. میل گاردان
۸. مجموعه چهار شاخه
۹. رینگ ضامن
۱۰. فلانچ گاردان
۱۱. پیچ میل گاردان
۱۲. واشر فتری
۱۳. مهره میل گاردان

مجموعه شفت میل گاردان

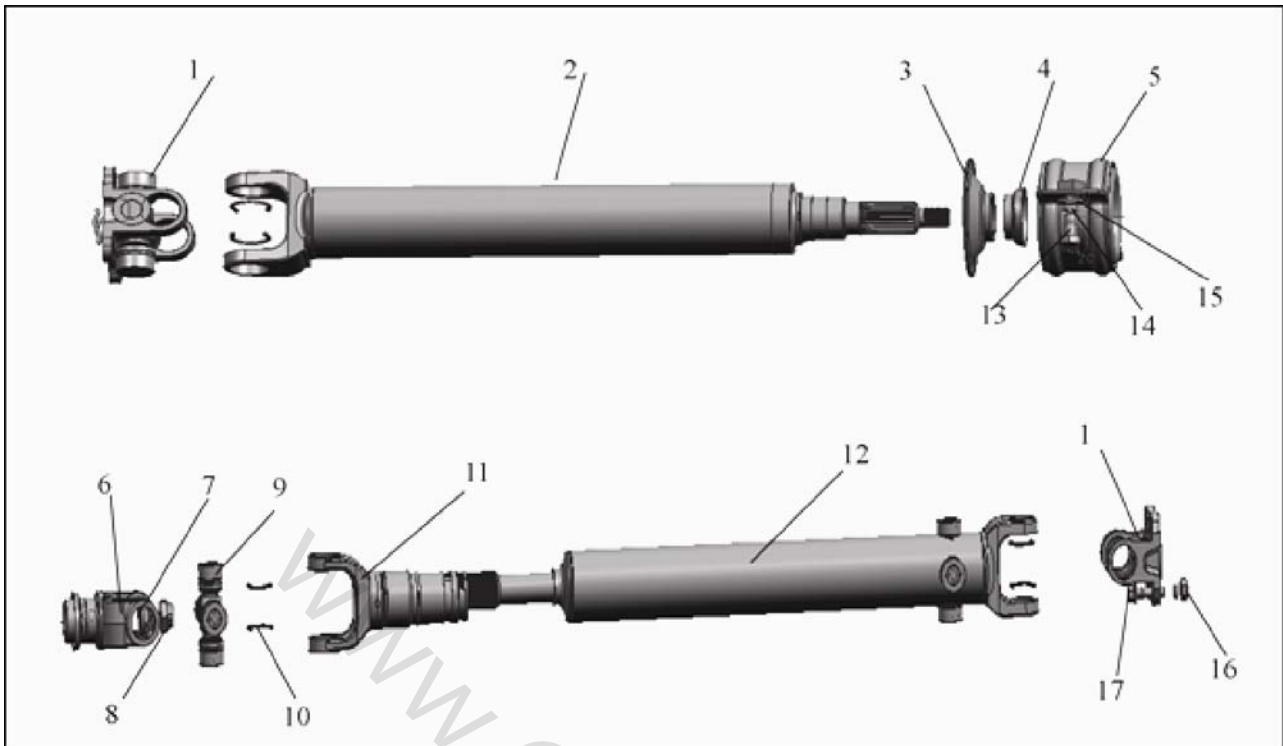

لیست قطعات

۱. فلانچ
۲. میل گاردان جلو
۳. گردگیر بزرگ
۴. گردگیر کوچک
۵. مجموعه پایه نگهدارنده میانی
۶. دو شاخه بدون لغزش
۷. واشر
۸. مهره
۹. مجموعه چهار شاخه گاردان
۱۰. خار چهار شاخه گاردان
۱۱. کشویی
۱۲. میل گاردان عقب
۱۳. پیچ
۱۴. واشر فنری
۱۵. واشر تخت
۱۶. مهره میل گاردان
۱۷. پیچ میل گاردان

بازرسی میل گاردان

- حرکت آزادانه چهار شاخه گاردان را در تمام جهتها بررسی کنید.
- میل گاردان را برای خمیدگی، پیچیدگی و خرابی بررسی کنید.
- تاب داشتن میل گاردان را بررسی کنید.

مطابق شکل میل گاردان را روی پایه V شکل قرار داده ابتدا آنرا تراز کرده و سپس با استفاده از ساعت اندازه‌گیر مقدار تاب داشتن میل گاردان را بررسی کنید. اگر مقدار تاب داشتن بیشتر از 0.6 mm باشد، میل گاردان را اصلاح و یا تعویض کنید.

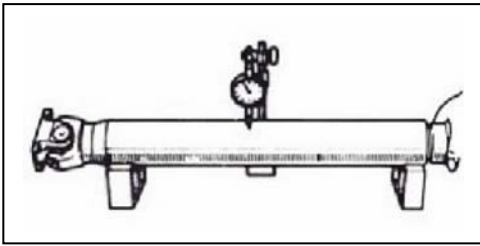

www.CarGarage.ir